

Модель	4S/280	4S/380	4S/440
Размер камеры, мм.	1008x1150	1258x1150	1510x1700
Размер фрезы, мм.	280x16	380x20	440x30
Количество фрез, мм.	120	120	96
Мощность эл. дв., кВт.	37+37	45+45	90+90
Напряжение, В.	380	380	380
Производительность* кг./ч.	800-1000	1200-1400	2000-2400
Масса, кг.	8200	9570	12850

*Фактическая производительность зависит от размера и плотности загружаемого материала, размеров выходных отверстий на калибровочной сетке, а также от установленной мощности привода.

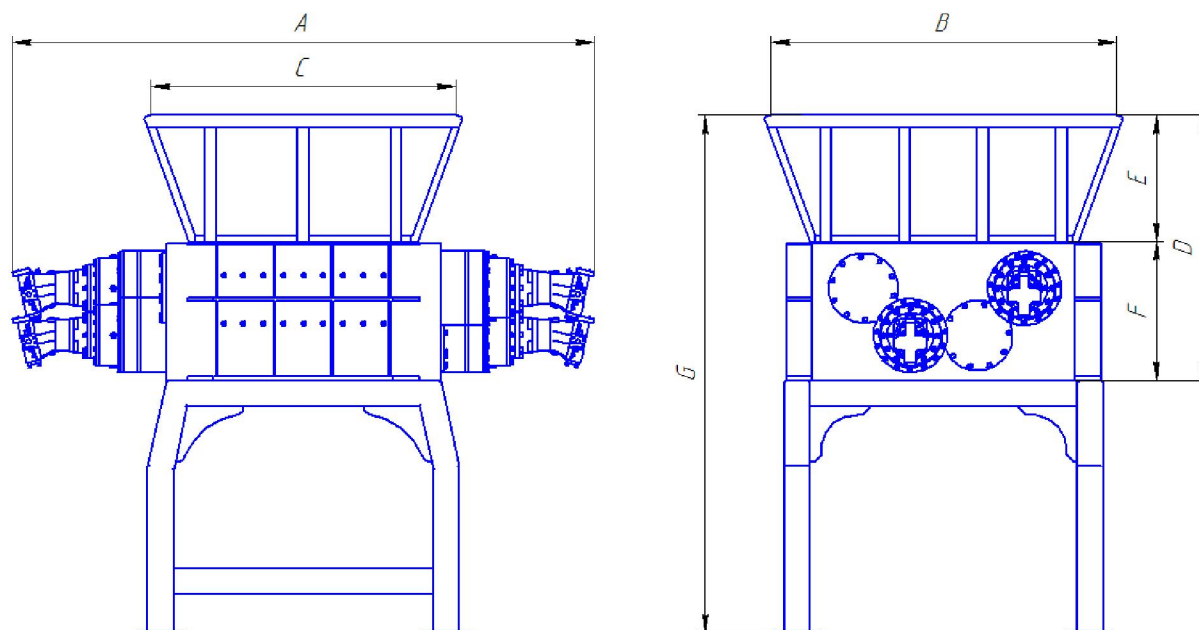



	4S/280	4S/380	4S/440
A	2884	3134	4110
B	2065	2065	3180
C	1780	2080	2750
D	1940	1940	2545
E	1200	1200	1500
F	740	740	1045
G	2540	3140	3720

Перерабатываемые материалы:



ООО «Дарекс Про»

654005 Кемеровская обл. г. Новокузнецк ул.

Д03, 19, корп. 23

тел.: +7(3843) 60-15-44

<http://darex.pro/> E-mail: info@darex.pro